

### Needle and Thread Information

針は必ずハンディキルター社指定の純正針をお使いください。針の種類は#134です。この針は高速のソーイングに対応できる高性能な工業用仕様になっています。針には標準タイプ、高速用タイプ、ボールポイントなどがあります。目的に合わせて使い分けましょう。



#### NEEDLE SIZE THREAD SIZE

12, 14	モノフィラメント、シルク#60-100、ポリ#60、メタリック、マイラー
16	ポリ#50、コットン#50、シルク#60、モノフィラメント、#40
18	コットン、ポリ#30-40
21	#30、#20、#12

### To Thread the HQ Capri

1. ミシンの右側の糸コマ台にコーン型の糸を置き①、糸端を糸ガイドに後ろ側から前方向に通します②。ミシン本体上部の糸案内に通します③
2. 上糸案内に糸を常に後ろ側から前にねじるように、但しからめないように三つの穴全てに糸を通します④。大変繊細な糸やメタリック糸で糸切れが頻繁に発生するようなら穴に通す回数を減らしてみてください
3. 糸を糸案内⑤に通し、次にダイヤルテンションの二枚のディスクの間⑥を通します。しっかりとテンションディスクの間に割り込ませるように糸を掛けます
4. ダイヤルテンションのチェックスプリング⑦に糸を掛け、下に引き糸案内⑧に掛けます
5. 糸を天秤⑨に通し、次に糸案内⑩に通し、針の真上の糸穴⑪に通します
6. 糸が針に絡んでいないのを確かめて、針穴⑫に前から後ろに向けて通します

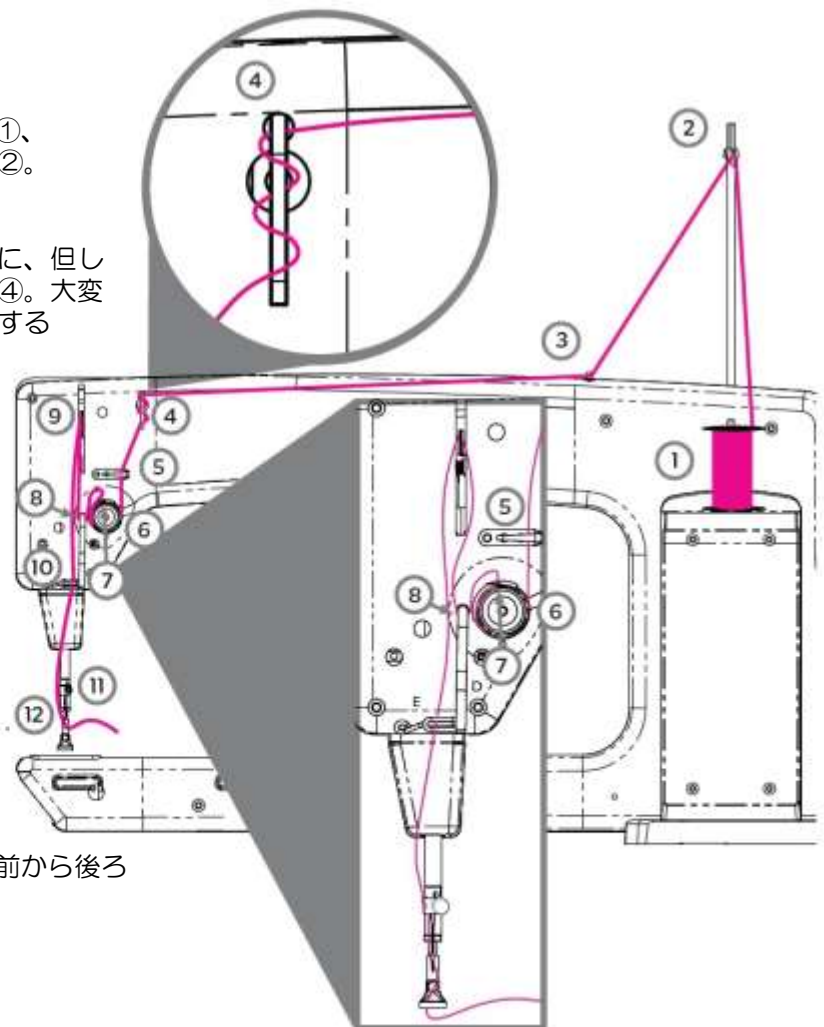

# HQ Capri Screen Buttons

## Toolbar Buttons



ホーム  
タッチすると操作  
画面に戻ります



ツール



システム  
情報

ツールバーはどの画面に行ってもがめんと  
つぶにひょうじされています。詳しくは使用  
説明書を参照してください。

## Stitching Modes

グリーン=オン

ブルー=オフ



マニュアルモード： M ボタンをタッチし  
ます。気持ちよくキルティング出来る最高速を  
(-)または(+)をタッチして決めます。フットペ  
ダルをオン・オフスイッチとして使い、布は一  
定の速さで動かします。



ステッチレギュレーターモード： R ボタ  
ンをタッチします。クルーズモードかプレジ  
ジョンモードを選びます。1インチ当りのステ  
ッチ数を(-)または(+)で決めます。フットペ  
ダル又は▷ボタンでスタートします。手の動  
きに合わせてミシンの速さが同調します。



クルーズモード： フットペダルを踏むか▷  
ボタンをタッチするとミシンの針が動き出  
します。手の動きに合わせてセットした縫目  
長さで縫います。手を止めてもミシンの針は  
動いています。縫いはじめと終りに手を止め  
て3~4針留め縫いをします。止めるにはペ  
ダルから足を外すか||ボタンをタッチします。



プレジジョンモード： フットペダルを踏む  
か、▷ボタンをタッチします。布を動かすと  
ミシンの針が動き出します。手の動きを早く  
すればミシンも早く動きます。手を止めると  
ミシンの針も止まります。ペダルから足を  
離すか、||ボタンをタッチします。

## Main Screen Buttons



しつけ縫い： マニュアルモードでもステ  
ッチレギュレーターモードでも使えます。  
それぞれのしつけ縫い長さは使用説明書を  
参照してください。



針停止位置： ミシンを止めた時に針を上  
に止めるか下に止めるかを選べます。



上糸テンション表示： 上糸テンションの  
状態が画面に表示されます。上糸ダイヤル  
テンションを回す度に数値が変化します。  
左に回すと上糸調子が弱くなり、右に回す  
と強くなります。



下糸残量警告： 糸を一杯に巻いたポピン  
をセットし、アラームをセットすると下糸  
の予測残量が画面上に表示されます。



スタートボタン： ミシンがスタートしま  
す。



ストップボタン： ミシンが停止します。



ツールボタン  
ツールボタンをタッチすると以下のツールが表示されます



電卓機能 診断機能 アラーム機能 タイマー 言語選択 アップデート 下糸残量 ライト